

Universal Bandsponder

A900

Bedienungsanleitung



CE

Vor Inbetriebnahme

Danke dass Sie sich für unseren Bandspender A900 entschieden haben.

Lesen Sie diese Bedienungsanleitung zu Ihrer eigenen Sicherheit sorgfältig durch. Wann immer notwendig, lesen Sie nochmals nach, so dass Sie unser Gerät optimal nutzen können.

Inhalt

S.2	Vor Inbetriebnahme
S.3	Sicherheitshinweise
S.3	Beschreibung der Warnsymbole
S.4	Warning/Warnung
S.5-6	Bezeichnungen der Teile
S.7	Einlegen des Bandes
S.8	Einstellen der Bandlänge
S.8-9	Einstellen des Modus
S.10	Umgang mit schwierigen Bändern
S.10	Verwendung von schmalen Bändern / 2 Rollen gleichzeitig
S.10	Andere Funktionen
S.11	Austausch der Abschneidevorrichtung
S.11-12	Instandhaltung
S.12	Fehlermeldungen
S.13	Fehlerbehebung
S.13	Technische Daten
S.14	Garantie

Sicherheitshinweise

Die Sicherheitsrichtlinien dieser Bedienungsanleitung dienen dazu, Verletzungen oder Schäden am Gerät, dem Bediener oder anderen Personen zu vermeiden.

Die Sicherheitsrichtlinien „Warnung“ und „Vorsicht“ beschreiben das Ausmaß der Verletzung oder der Schäden die entstehen können durch Bedienung oder Warten des Geräts ohne Beachtung der Sicherheitsregeln.

Lesen und befolgen Sie die Sicherheitsrichtlinien sorgfältig bevor Sie die Gebrauchsanleitung lesen und beachten Sie die Sicherheitsregeln.

Beschreibung der Warnsymbole



Warning

Zeigt eine potentielle Gefahr an, die, wenn sie nicht vermieden wird, zum Tod oder schwerer Verletzung führen kann.



Caution

Zeigt an, dass unsachgemäßer Gebrauch eine unerwartete Gefahr auslösen kann, und dass der Bediener Gefahr läuft, sich zu verletzen oder das Gerät zu beschädigen.



Bedeutet Vorsicht
Spezieller Fall kann in diesem Symbol angegeben sein.



Bedeutet Verbot
Spezieller Fall kann in diesem Symbol angegeben sein.



Bedeutet Zwang oder Anweisung
Spezieller Fall kann in diesem Symbol angegeben sein.



Warning / Warnung



Niemals mit nassen Händen das Netzkabel aus- oder einstecken oder die Maschine bedienen.

Nichtbeachtung kann zu schweren Verletzungen durch Elektroschock führen.



Niemals Finger oder andere Körperteile oder Fremdmaterial in das Gerät stecken.

Nichtbeachtung kann zu unerwarteten Verletzungen führen.



Geben sie Acht, dass keine Haare in die rotierenden Teile des Gerätes geraten.

Dies könnte zu unerwarteten Verletzungen führen.



Dieses Gerät ist für industrielle Zwecke gedacht.

Geben sie Acht, dass keine Unbefugten oder Kinder das Gerät verwenden.

Dies könnte zu unerwarteten Verletzungen führen.



Schalten sie das Gerät ab und ziehen sie den Netzstecker, bevor sie die Abschneidevorrichtung zu Instandhaltung des Geräts ersetzen.

Nichtbeachtung kann zu schweren Verletzungen führen.



Benutzen sie dieses Gerät für keine anderen als die angegebenen Anwendungen.

Verwendung dieses Geräts für nicht vorgesehene Anwendungen kann zu unerwarteten Verletzungen oder Versagen des Geräts führen.

Bezeichnungen der Teile

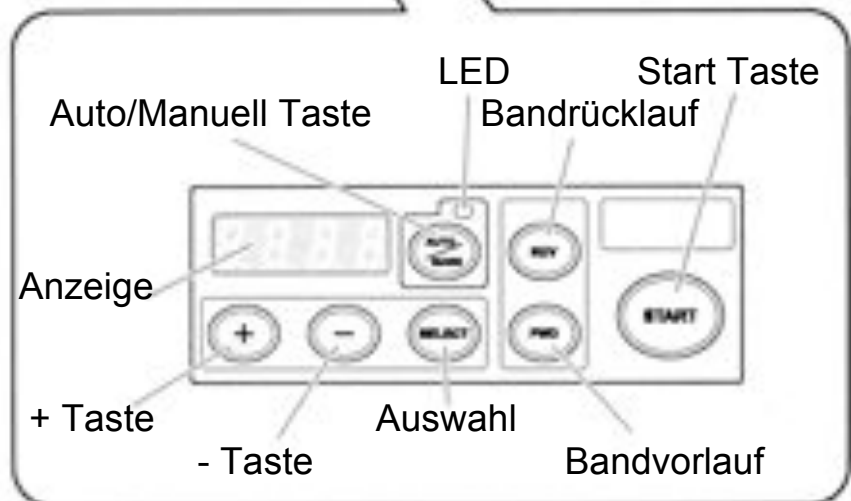
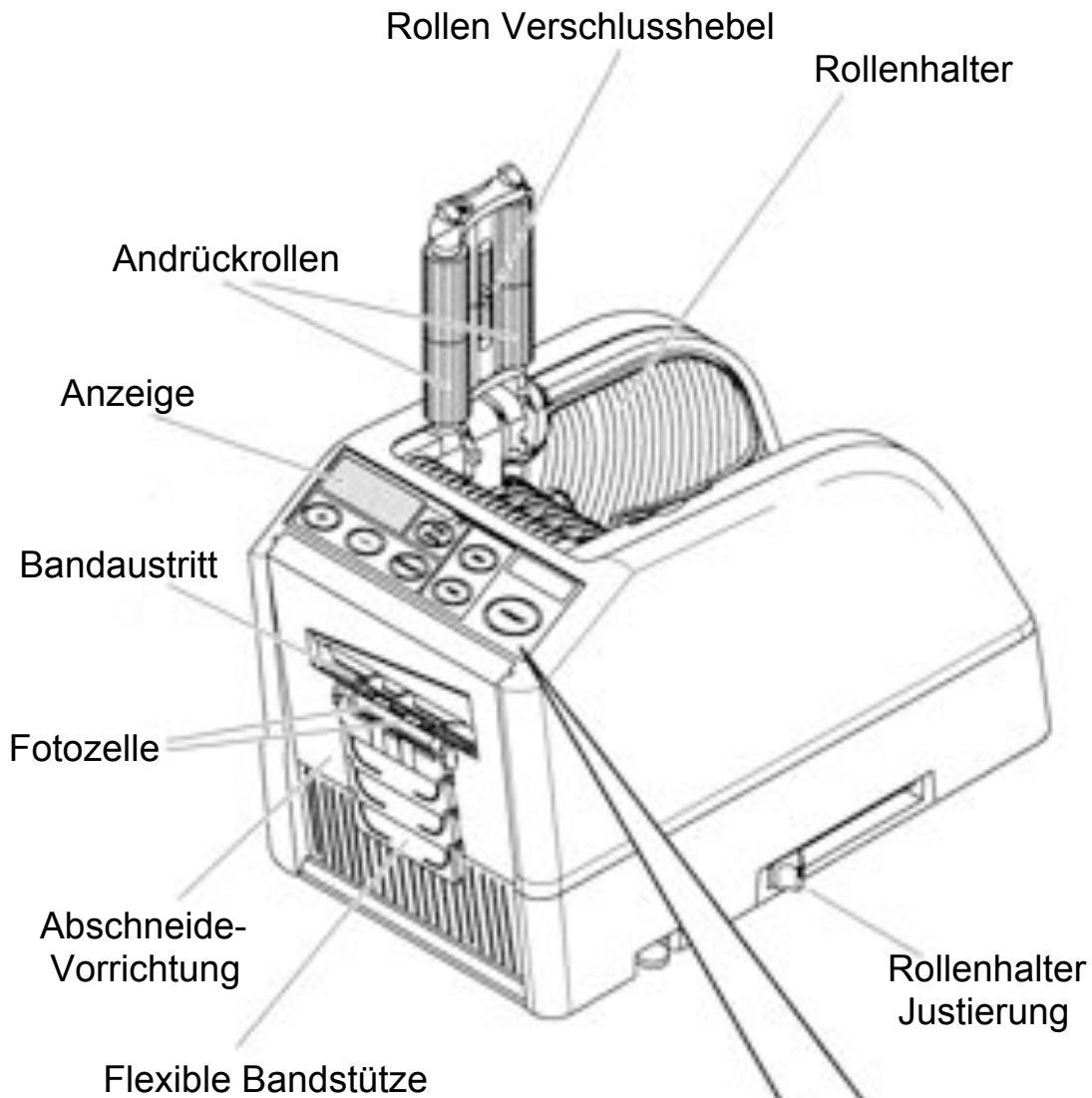

Bezeichnungen der Teile

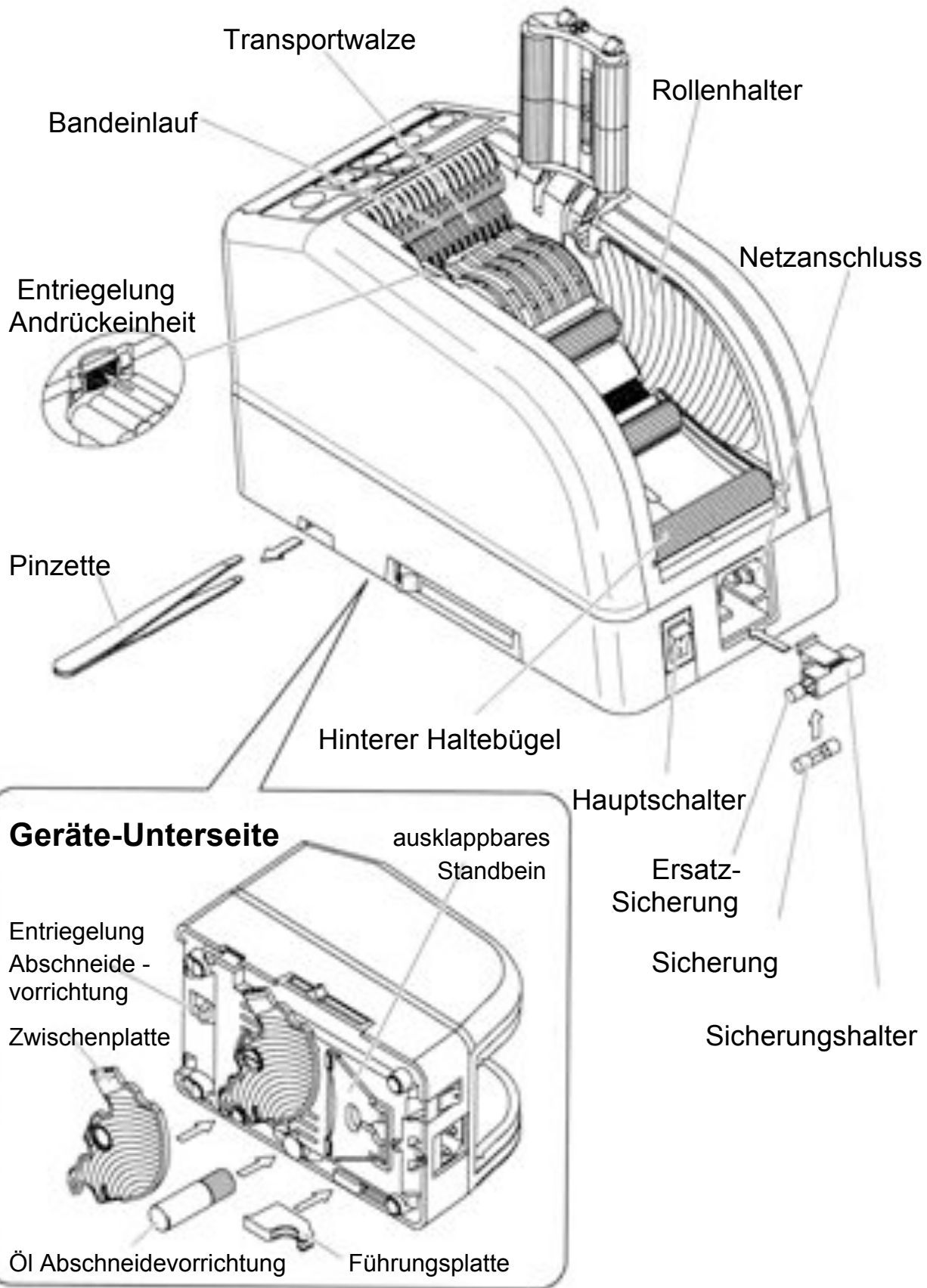

Einlegen des Bandes

- ◆ Stecken Sie den Gerätestecker in das Gerät
- ◆ Vergewissern Sie sich, dass der Hauptschalter ausgeschaltet ist, bevor Sie den Stecker in die Steckdose stecken.
- ◆ Schalten Sie das gerät am Hauptschalter ein.
Es ertönt ein Akkustisches Signal, der Modus ist auf Manuell Gesetzt.
- ◆ Betätigen Sie die Andrückeinheit Entriegelung.
- ◆ Legen Sie ein Band ein.
- ◆ Halten Sie das Band durch Justierung der Rollenhalter fest.
Die Rollenhalter auf die passende Weite einstellen, indem Sie die Rollenhalter Justierung von vorne nach hinten schieben. Die Rollenhalter sollten die Rolle leicht in der Mitte des Gerätes halten. Dies ist sehr wichtig, damit das Band mittig gehalten wird und so über den Sensor der Abschneide-Vorrichtung läuft.
Ziehen Sie den Hinteren Haltebügel heraus, wenn Sie größere Rollen verwenden.
- ◆ Führen Sie das Band in den Bandeinzug ein.
- ◆ Drücken Sie die Taste Bandvolauf und transportieren Sie das Band bis zum Bandaustritt.
Falls Sie ein Band mit sehr großer Klebekraft verwenden, ziehen Sie ein bisschen Band ab, bevor Sie das Band in den Bandeinzug einführen. Drücken Sie die Bandvorlauftaste in kurzen Abständen, wenn Sie das Band einführen.
- ◆ Nachdem das Band eingelegt ist und die Rollenhalter justiert sind, schließen Sie die Andrückeinheit.
- ◆ Drücken Sie die Start Taste.
Nehmen Sie das erste Stück des Bandes und werfen Sie es weg.



Zum Abnehmen von kurzen Stücken bitte Pinzette benutzen.



Versichern Sie sich beim Einlegen des Bandes, dass die Klebeseite des Bandes immer nach unten weist.

- ◆ Wenn sie die Klebeband-Rolle aus dem Gerät nehmen, ziehen Sie das Band nach hinten und drücken sie die REV Taste.



Hauptschalter



Entfernen des Bandes

Einstellen der Bandlänge

- ◆ Vergewissern Sie sich, dass das Display die Bandlänge anzeigt, welche immer durch Buchstaben wie A,b,C,d,E;F angegeben wird.
- ◆ Stellen Sie die gewünschte Länge durch Drücken der +/- Tasten ein. Die Länge kann von 5 mm bis 999 mm eingestellt werden. Es können 6 verschiedene Längen (A,b,C,d,E,F) eingestellt werden, zwischen welchen man mit der SELECT Taste wechseln kann.
Wenn Sie die +/- Taste drücken, verändern sie die Länge um 1 mm. Bei längerem Drücken verändert sich die Länge weiter.
Achtung!
Je nach Typ des Bandes und seiner Beschaffenheit kann die tatsächliche Länge von der auf dem Display angezeigten Länge abweichen.
Bei kurzen Bandabschnitten kann es vorkommen, dass die Längen nicht einheitlich geschnitten werden, oder das Band festklemmt.
Machen Sie mehrere Versuche um eine ordnungsgemäße Funktion sicherzustellen.

Anzeige Schnittlänge



Einstellen der Schnittlänge



Einstellen des Modus

Manueller Modus

- ◆ Versichern Sie sich, dass die blaue LED Lampe nicht leuchtet. Im Falle, dass die LED Lampe leuchtet oder blinkt, drücken Sie die AUTO/MANUAL Taste und die LED Lampe erlischt.
- ◆ Drücken Sie die START Taste ein Mal, wird das Band transportiert und ein Stück der eingestellten Länge abgeschnitten.
- ◆ Um ein weiteres Stück abzuschneiden, drücken Sie erneut die START Taste.

Auto Modus

- ◆ Versichern Sie sich, dass die LED Lampe blinkt. Im Falle, dass sie nicht blinkt, drücken Sie die Taste AUTO/MANUAL und sie LED Lampe blinkt.
- ◆ Drücken sie die START Taste ein Mal, so wird das Band transportiert, und die eingestellte Länge abgeschnitten.

Wenn der Abschnitt abgenommen wird, transportiert das Gerät automatisch einen weiteren Abschnitt und schneidet diesen ab.

Nach jedem Entnehmen eines Abschnittes wird erneut das Band transportiert und ein weiterer Abschnitt der eingestellten Länge abgeschnitten.

Finstellen Auto / Manuell

LED Lampe

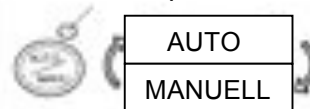

Auto Modus ● Licht aus

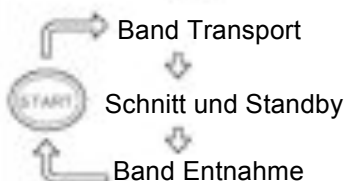

Auto Modus

☉ Blinken

☀ Licht an

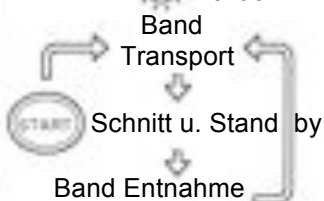

P-Modus (Voreinstell-M.)

Das Gerät kann programmiert werden.

Sie können die gewünscht Stückzahl der Schnitte im Voraus einstellen (bis zu 999 Schnitte). Wenn die gewünschte Stückzahl erreicht ist, ertönt ein Signal und das Gerät stoppt.

Sie können diese Einstellung sowohl im Auto- als auch im Manuellen Modus anwenden.

- ◆ Drücken Sie die SELECT Taste um die benötigte Länge zu wählen.
- ◆ Drücken Sie die SELECT Taste 3 Sek., dann wird „Lcon“ angezeigt.
- ◆ Drücken Sie die SELECT Taste nochmals, „P“ wird angezeigt.
- ◆ Mit der +/- Taste die gewünschte Stückzahl einstellen.
- ◆ Wählen Sie AUTO oder MANUELL (AUTO/MANUAL Taste).
- ◆ Sobald Sie die START Taste drücken, transportiert das Gerät das erste Stück Band.

Im MANUELL Modus drücken sie nach Entnahme des ersten Abschnittes erneut die START Taste für das nächste Stück.

Im AUTO Modus transportiert das Gerät automatisch nach der Entnahme einen weiteren Bandabschnitt.

- ◆ Die Anzeige der Stückzahl läuft nach jedem Bandtransport rückwärts.
- ◆ Wenn das Display „0“ anzeigt, ertönt ein akustisches Signal.

Das Display zeigt die voreingestellte Stückzahl an.

Warten Sie bis das akustische Signal verstummt ist.

Wird das Band davor entnommen, blinkt die LED Lampe auf, und Sie müssen erneut die START Taste drücken.

- ◆ Wollen Sie den Modus (AUTO/MANUELL) während des Betriebs ändern, drücken Sie einfach nur die AUTO/MANUAL Taste.

L-Modus (SchleifenM.)

Sie können die gewünschte Stückzahl der Schnitte im Vorrus Einstellen (maximal 999 Stück).

Das Gerät stoppt nach eingestellter Schnittanzahl automatisch.

- ◆ Drücken Sie die SELECT Taste und geben die benötigte Länge ein.
- ◆ Drücken und halten Sie SELECT, so dass das Display „Lcon“ anzeigt.
- ◆ Stellen Sie die gewünschte Stückzahl mit der +/- Taste ein.
- ◆ Wenn Sie die START Taste drücken, läuft die Anzeige der Stückzahl auf dem Display rückwärts und es wird fortlaufend geschnitten.

Wenn das Display „0“ anzeigt und das akustische Signal ertönt, stoppt das Gerät.

Um das Gerät während des Betriebes im L-Modus zu stoppen, drücken Sie die START Taste.

P-Modus

Angabe Schnittlänge

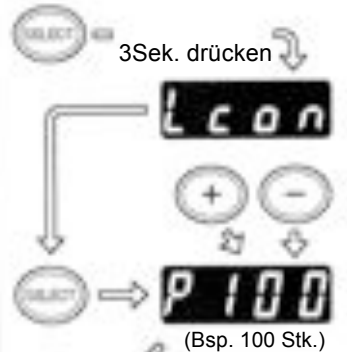

L-Modus

Angabe Schnittlänge

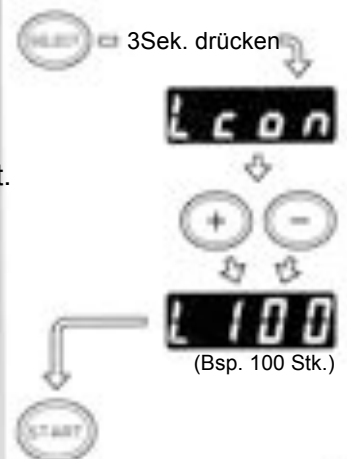

Umgang mit schwierigen Bändern

- ◆ Drücken Sie die Taste „Entriegelung Andrückeinheit“ um die Andrückeinheit zu öffnen.
- ◆ Sichern Sie die Rollen mit dem Rollen Verschlusshebel (Rollen fest).
- ◆ Schließen Sie die Andrückeinheit.
Durch die festgestellte Rolle und somit geänderte Spannung des Bandes, kann sich die Länge ändern.
Schneiden Sie mehrere Teststücke ab, um die Länge, wenn erforderlich, zu korrigieren.



Verwendung von schmalen Bändern / 2 Rollen gleichzeitig

Wenn das Band schmäler als 15mm ist, oder wenn Sie 2 Rollen gleichzeitig verwenden wollen, benutzen Sie die Zwischenplatte.

Wenn das Band schmäler als 10mm ist, stecken Sie zusätzlich die Führungsplatte auf die Zwischenplatte.

- ◆ Nehmen Sie die Zwischenplatte vom Gehäuseboden ab.
- ◆ Öffnen Sie die Andrückeinheit.
- ◆ Setzen Sie die Zwischenplatte in die Schlitz des Gehäuses ein.
- ◆ Wenn Sie Abschnitte von weniger als 10mm schneiden, stecken Sie die Führungsplatte auf die Zwischenplatte.
- ◆ Legen Sie auf jeder Seite der Zwischenplatte eine Rolle ein (wenn Sie ein schmales Band verwenden auch nur eine Seite möglich).
- ◆ Zum Einstellen der Rollenhalter ist ein Verschieben der Zwischenplatte nicht notwendig.
Sollen 2 Bänder zur selben Zeit gespendet werden, müssen beide Bänder gleichzeitig zugeführt werden.
- ◆ Entfernen Sie den ersten Bandabschnitt.
- ◆ Ab dem zweiten Bandabschnitt werden die zwei Bänder mit der gleichen Länge gespendet.

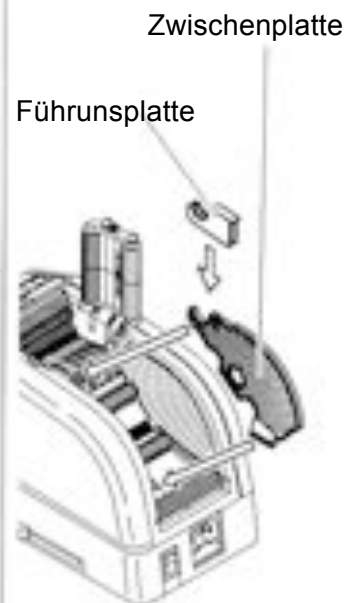

Andere Funktionen

Flexible Bandstütze

Wenn sie längere Abschnitte oder Nicht-klebendes Band schneiden, benutzen sie die Bandstütze, damit das Band nicht herunter fällt.



Ausklappbares Standbein

Bei Bedarf und je nach Bandmaterial können sie das ausklappbare Standbein auf der Geräte-Unterseite benutzen, um das Gerät schrägzustellen.

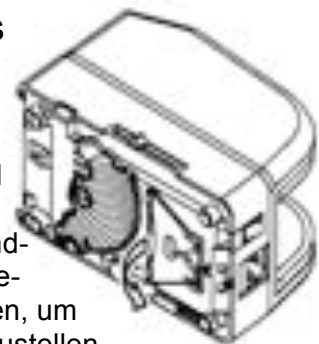

Austausch der Abschneidevorrichtung

Es ist nicht möglich nur die Klinge auszuwechseln.
Die ganze Abschneidevorrichtung muss ersetzt werden.

- ◆ Schalten Sie das Gerät aus.
- ◆ Betätigen Sie die Entriegelung Abschneidevorrichtung.
- ◆ Setzen Sie nach Entnehmen der alten eine neue Vorrichtung ein.
- ◆ Drücken Sie die Vorrichtung fest nach unten bis sie einrastet.
Vergewissern Sie sich, dass die Klinge richtig positioniert ist, indem Sie das Gerät umdrehen und einen Blick auf die untere Messer-Kante werfen.

Instandhaltung

! Berühren Sie beim Reinigen oder Austauschen der Abschneidevorrichtung niemals die Klinge.

Reinigen der Klinge

Wenn Sie stark klebende Bänder verarbeiten, können sich mit der Zeit Rückstände auf der Klinge absetzen. Zum Reinigen ist es notwendig die Abschneidevorrichtung abzunehmen.

- ◆ Schalten Sie das Gerät aus.
- ◆ Entnehmen Sie die Abschneidevorrichtung.
- ◆ Beseitigen Sie die Rückstände mit etwas Alkohol auf einem Tuch.
- ◆ Setzen Sie die Abschneidevorrichtung wieder ein.

Einölen der Klinge

Ölen Sie die Klinge um Ablagerungen von Klebstoff zu vermeiden.

- ◆ Schalten Sie das Gerät aus.
- ◆ Entnehmen Sie die Abschneidevorrichtung.
- ◆ Suchen Sie die 3 Öffnungen zum Ölen auf der Rückseite der Klinge.
- ◆ Geben Sie je einen Tropfen Öl in jede Öffnung.
- ◆ Ölen Sie ebenso die untere Messerführung.
- ◆ Ölen Sie nicht immer und immer wieder.
Entfernen Sie das überschüssige Öl mit einem Baumwolltuch.
- ◆ Setzen Sie die Abschneidevorrichtung wieder ein.
- ◆ Schalten sie das Gerät an.

Machen sie einige Probeschnitte für eine ordnungsgemäße Funktion.

Sensoren reinigen

Unterhalb des Bandaustritts befinden sich zwei Sensoren. Wenn die Öffnung durch Band- oder Klebstoffreste verunreinigt ist, erkennen die

Entfernen Abschneide -
vorrichtung



Einsetzen Abschneidevorr.



untere Messerführung



! Vorsicht Klinge!

Fotozellen mit Vorsicht
behandeln!



Sensoren das Vorhandensein des Bands nicht. Halten Sie daher die Umgebung der Sensoren immer sauber. Säubern Sie die Öffnungen nach Entnahme der Abschneidevorrichtung vorsichtig um die Sensoren nicht zu beschädigen.

Gehäuse reinigen

Reinigen Sie das Gehäuse mit einem feuchten Tuch und neutralem Reinigungsmittel. Verwenden sie zur Reinigung der Plastikteile keinen Alkohol oder Lösungsmittel.

Fehlermeldungen

Der Summer ertönt, dann blinkt und erscheint eine Fehlermeldung auf dem Display:

E-02: Position des Messers

Das Signal zeigt an, dass die Klinge nicht richtig eingesetzt ist oder das Gerät stoppt aufgrund der Dicke oder Härte des Bandes.

- ◆ Schalten Sie das Gerät aus.
- ◆ Nehmen Sie die Abschneidevorrichtung durch Betätigen der Abschneidevorrichtung Entriegelung heraus.
- ◆ Schalten Sie das Gerät an.
- ◆ Drücke Sie kurz die Bandvorlauf-Taste FWD und schneiden Sie das Band zw. Bandaustritt u. Abschneidevorrichtung mit einer Schere ab.
- ◆ Drücken Sie die Bandrücklauf-Taste REV um das Band zu entfernen.
- ◆ Reinigen der Abschn.vorrichtung u. Ölen der unteren Klingenführung.
- ◆ Überprüfen Sie die Pos. der unteren Klinge und Wiedereinsetzen.

E-03: Motor gestoppt

Der Motor hat wegen Überlastung abgestellt.

- ◆ Rücklauftaste drücken und Band zurückziehen.
- ◆ Drücken Sie die Taste START um die Fehlermeldung zu beseitigen.
- ◆ Drücken Sie die Taste REV um das Band zu entfernen.
- ◆ Schalten Sie das Gerät ab.
- ◆ Überprüfen Sie sorgfältig die Abschneidevorrichtung, sowie den Bandaustritt. Entfernen sie evtl. rückstände mit Hilfe der Pinzette.

E-02

- Gerät abschalten
- ◆
- Abschneidevor. entfernen
- ◆
- Gerät einschalten
- ◆
- Meldung löschen
- ◆
- Band zuführen
- ◆
- Band entfernen
- ◆
- Abschneidevor. reinigen
- ◆
- Band einsetzen

E-03

- Meldung löschen
- ◆
- Band entfernen
- ◆
- Band einsetzen



Berühren Sie niemals die Klinge, wenn Sie einen Fehler korrigieren, solange das Gerät angeschalten ist.



Den Netzschalter ausschalten und das Gerät nicht mehr benutzen, wenn es nach der Fehlerbehebung nicht normal funktioniert, oder etwas mit dem Gerät auch ohne Fehlermeldung nicht stimmt.



Benutzen Sie kein Band das eine statische Elektrizität über 1000 V erzeugt. Das gerät könnte beschädigt werden.

Störungssuche

Prüfen Sie nachstehendes, bevor sie das Gerät zur Reparatur schicken.

Nach Einschalten des Hauptschalters regiert das Gerät nicht	- Netanschlusskabel nicht richtig eingesteckt. - Die Sicherung ist kaputt.	- Überprüfen Sie das Kabel und stecken Sie den Stecker fest in die Buchse - Tauschen sie die Sicherung aus.
Nach Entnahme des Bandes wird das nächste nicht zugeführt, wenn sie den Modus Auto Wählen	- Modus ist Manuell - Sensor bedeckt - Band wird vom Sensor nicht erfasst - Beleuchtung in geringer Entf. zu den Sensoren verwendet - Verweundung von Bändern mit extrem geringer Reflexion	- Stellen Sie den Modus auf Auto - Fremdkörper u. Rückstände entfernen - Benutzen sie die Zwischenplatte bei Bändern die schmärer als 15mm sind - In der Nähe der Sensoren keine starke Beleuchtung verwenden. - einige Bänder können im Auto Modus nicht Verwendet werden (je nach Typ)
Das Messer läuft nicht glatt	- die Abschneidevorrichtung sitzt nicht richtig	- überprüfen Sie deren Sitz und drücken Sie sie nach unten bis sie einrastet
Die Länge des Bandes unterscheidet sich von der eingestellten Läng.	- der Klebstoff des Bandes ist zu stark oder die Elastizität des Bandes zu hoch	- korrigieren Sie die Einstellungen nach einige Test-Schnitten
Das Band rollt sich immer auf	- der Rollen Verschluss wurde nicht benutzt	- Verwenden sie den Rollenverschluss um Spannung zuzuführen



Sollte das Gerat nach Prüfung der obigen Punkte immer noch nicht normal funktionieren, beenden Sie sofort die Anwendung und wenden Sie sich an uns.

Technische Daten

Stromversorgung	230V, andere Spannungen auf Anfrage
Eingangsspannungsbereich:	+/-5%
Leistung	25W
Maße	116(B)x140(H)x213(T)mm
Gewicht	2,5 kg
Geräte-Material	Anti-statisches ABS
Bandlänge	5 - 999 mm
Bandbreite	6-60 mm
Zuführungsgeschwindigkeit	200 mm/Sek. (bei Craft Band)
Max. Außendurchmesser der Rolle	300 mm
Zubehör	Netzkabel 2A Sicherung (eingebaut) Zwischenplatte / Führungsplatte Pinzette öl für Abschneidevorrichtung

Bemerkungen ♦ Änderungen ohne vorherige Ankündigung vorbehalten
♦ Die Längen der Schnitte können jen nach Typ und Beschaffenheit des bandes von der eingestellten länge abweichen
♦ Einige Typen von erhältlichen Bändern je nach Beschaffenheit können mit dem Gerät nicht geschnitten werden

Garantie

Wir sichern dem Original Käufer des Produkts zu, dass das Gerät frei ist von Fehlern in Material und Ausführung.

Es gilt eine begrenzte Gewährleistung für das Gerät für eine Zeit von 180 Tagen ab dem Kaufdatum.

Ersatzteile wie Schneidmesser, Walzen etc. sind durch diese Gewährleistungsperiode nicht abgedeckt, da sie als „Verschleißteile“ zu betrachten sind.

Diese Gewährleistung ist nur gültig wenn das Produkt:

- ◆ Während der Benutzung nicht beschädigt wurde
- ◆ In Übereinstimmung mit den Produktspezifikationen, Richtlinien und Technischen Anweisungen bedient wurde
- ◆ nicht verändert oder beschädigt wurde durch Erhitzen, Bedienfehler, Unfall, Katastrophen, Missbrauch, elektrische Energie, Alternation, Reparatur, Modifizierung, Reparatur oder Austausch von Teilen die keine Original Ersatzteile sind.

Kundendienst

sury  **ch**

kleben - schleifen - schützen

SURY AG

Industriestr. 65
Postfach 685
CH-3052 Zollikofen

Tel +41 31 911 19 22

Fax +41 31 911 21 13

www.sury.ch

sury@sury.ch

autorisierter **3M** Fachhändler